

白山市中元污水处理有限公司“7·27” 死亡1人事故调查报告

编制单位：白山市中元污水处理有限公司“7·27”
死亡1人事故调查组

2024年7月27日11时03分，白山市应急管理局接到白山市中元污水处理有限公司电话报告，工人王义发在进入污泥浓缩池控制阀门井作业时死亡。

市委、市政府高度重视。经市政府研究决定，并批准同意由市应急局为组长单位，牵头组织市公安局、市总工会、市住建局、市纪委监委，邀请市检察院组成白山市中元污水处理有限公司“7·27”死亡1人事故调查组（以下简称事故调查组），要求事故调查组根据《中华人民共和国安全生产法》和《生产安全事故报告和调查处理条例》（国务院令493号）等规定，按照“四不放过”和“科学严谨、依法依规、实事求是、注重实效”的原则，及时准确地查清事故原因，查明事故性质和责任，提出整改措施，并在规定时限内向市政府提交事故调查报告。

事故调查组认真贯彻市政府的批示指示要求，通过聘请专家现场勘验、调查取证、查阅相关管理资料等方式，查清了事故经过、发生原因、人员伤亡情况、直接经济损失和有关单位情况，提出了整改和防范措施建议。

调查认定，白山市中元污水处理有限公司“7·27”死亡1人事故是一起一般生产安全非责任事故。

一、事故基本情况

（一）事故单位情况

白山市中元污水处理有限公司，统一社会信用代码：

91220604MA17CTP5XP，类型：有限责任公司，法定代表人：高永森，成立日期:2019年12月13日，证照有效。经营范围包括污水处理及综合利用；其他水的处理、利用与分配；污水治理；污泥资源化开发利用；给排水工程安装；水务技术开发、技术咨询；水处理设备维修；中水回用；中水回收利用；污水处理及再生利用；垃圾处理。

（二）事故受害人情况

王义发，男，60岁，系白山市中元污水处理有限公司操作工，身份证号：220602196410130339。该人于2024年7月27日9时30分，在进入污泥浓缩池控制阀门井作业时死亡。经事故单位及相关责任人与死者家属协商，事故单位给予死者家属一次性赔偿金130万元整。

（三）事故发生经过

白山市中元污水处理有限公司操作班长王永泉于2024年7月27日，早8时40分、9时20分左右，对重力浓缩池分别进行了2次巡查，巡查中发现重力浓缩池泥满了，需要关闭阀门，随即王永泉找到王兆银和王义发到事故发生地点，要求两人认清阀门井地点，待到天气转好后，对阀门井内阀门进行关闭操作。此时王义发决定入井直接将阀门进行关闭，班长王永泉口头劝告无果后，王义发入井，入井后随即坐在井下，王永泉、王兆银呼喊王义发无回应，两人随即联络公司人员开展救援。

(四) 事故现场情况

2024年7月31日，调查组组织专家对事故现场进行勘验，通过对现场勘验及现场视频监控回放情况看，阀门井地处平坦，周围有杂草，阀门井为1.8*1.8米方形结构，井深2.6米，人孔为 $\Phi 800$ mm圆形人孔。人孔高出地面300mm，井底有约400mm积水，排水管路为DN200*6mm钢管（图1），现场检测氧气含量为19.1%。

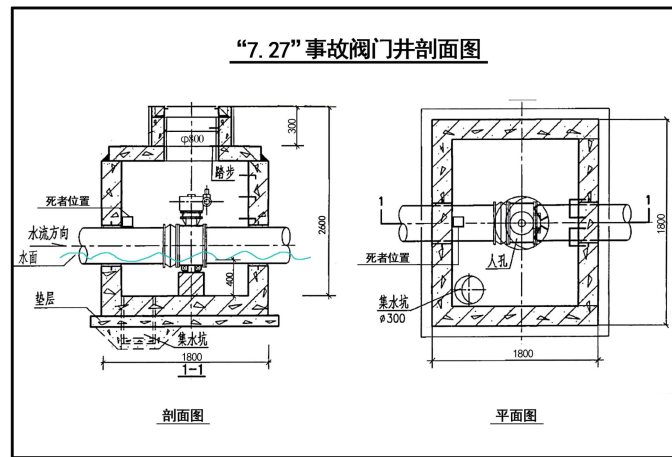

(图1)

(五) 事故应急处置及评估情况

1. 事故信息接报情况

2024年7月27日11时03分，白山市应急管理局电话接到白山市中元污水处理有限公司报告事故情况。

2. 事故单位应急处置

事故发生后，现场人员立即向公司领导汇报，并拨打119、和120请求救援，9时50分左右，公司人员利用绳子和长柄铁钩将王义发救出井口，并对其进行人工呼吸和心脏

复苏。10时，119救援人员到达现场，利用除颤仪进行除颤。10时2分左右，120急救人员到达现场，开展急救，经抢救无效死亡。截止目前，未见网络舆情，死者家属情绪稳定，事故单位给予死者家属一次性支付赔偿金130万元整。

（六）事故性质

1. 事故性质：生产安全非责任事故^[1]。
2. 人员伤亡情况：死亡1人。死者王义发，男，60岁。
3. 直接经济损失：130万元

二、事故原因分析

（一）直接原因

通过现场勘察，调查取证，检测鉴定，认定事故直接原因是王义发在工作中心肌梗死急性发作，导致呼吸、循环衰竭死亡。

（二）事故相关检测鉴定

根据《吉林公正司法鉴定中心法医病理鉴定司法鉴定意见书》（吉公正司鉴中心[2024]病鉴字第86号）鉴定意见“被鉴定人王义发系因罹患冠状动脉粥样硬化、陈旧性心肌梗死，在工作中心肌梗死急性发作，导致呼吸、循环衰竭死亡”。

（三）其他可能因素排除

1. 根据《吉林仟迈司法鉴定中心法医毒物鉴定司法鉴定意见书》（吉仟迈司鉴中心[2024]毒鉴字第467号）鉴定意见

^[1] 《生产安全事故调查通用技术要求》（T/CSEM 0026-2024）8.6.3 以下情形导致或引发的事故为生产安全非责任事故：a) 突发疾病、旧病（伤）复发（司法鉴定或三级以上医院诊断证明），见义勇为；

“所送王义发心包血中未检出一氧化碳”，可排除王义发一氧化碳中毒死亡。

2. 根据《吉林省仟迈检测技术有限公司检测咨询意见书》（吉仟检测[2024]毒咨字第3号）检测意见“所送王义发心血中未检出硫化氢”，可排除王义发硫化氢中毒死亡。

三、事故防范措施建议

（一）强化企业风险管控。建立完善有限空间作业相关制度和操作规程，落实作业审批，严禁未经批准进入有限空间作业，配备个人防中毒窒息等防护设备，设置安全警示标识、实施监护作业、做好教育培训、制定现场处置应急措施，严禁盲目施救。加大风险辨识管控和隐患排查治理力度，充分认识自身存在的各类风险，明确管控责任措施，让作业人员熟悉掌握有限空间安全生产常识、岗位安全操作规程等，提升从业人员防范化解风险的能力。行业主管部门要加强对所属企业日常安全生产监督管理工作，改善企业安全生产工状况，全面提高企业安全生产水平。

（二）完善公司员工健康管理各项程序。企业内部形成健康企业指导手册，将承包商、劳务派遣人员的健康管理纳入公司统一的健康管理范畴。定期有计划地安排员工健康体检。督促员工对体检中的异常项目做定期复查和跟踪。定期组织健康讲座，提高职工健康观念和知识，学会自己管理健康。

（三）科学合理安排企业员工作业岗位。科学分析企业员工作业能力和水平，对于年龄较大、存在基础病的企业员工，调整其工作岗位，调离重体力、高强度和涉及特殊作业的工作岗位。

附件：1. 白山市中元污水处理有限公司“7·27”死亡1人事故调查组成员名单

2. 白山市中元污水处理有限公司“7·27”死亡1人事故调查报告审议会签到簿

白山市中元污水处理有限公司
“7·27”死亡1人事故调查组
2024年8月28日